



**Technische Daten**  
**Technical Data**  
**Caractéristiques techniques**

# LTM 1070

**Mobilkran**  
**Mobile Crane**  
**Grue autom**



**AUTOKRAN-DIENST**  
**JAROMIN**  
vermietet  
Autokrane bis 500t  
Teleskop-Arbeitsbühnen  
und Gabelstapler  
**OBERHAUSEN**  
☎ (02 08) 2 40 67 - FAX (0208) 2 78 01

Teleskopausleger

Telescopic boom

Flèche télescopique

**42 m**

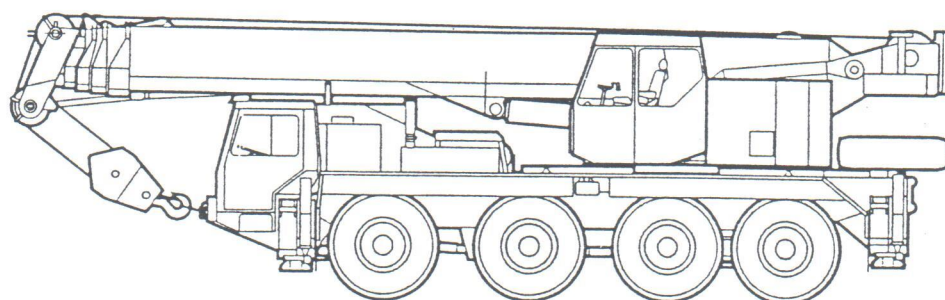

# LIEBHERR



LTM 1070

# Maglasten am Teleskopausleger. Lifting capacities at telescopic boom. Capacités de levage à la flèche télescopique.



11,3 m - 42 m



360°

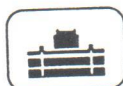

9 t

75%

m	11,3 m		18,4 m	19,8 m	27 m	32,7 m		39,9 m	42 m	m
	"	"								
3	70	60								3
3,5	65	54								3,5
4	60	50								4
4,5	54	46,5								4,5
5	48	42,5	40			16	14			5
6	39	36	34	23	22	16	14	11,5		6
7	32,5	30	27,8	23	22	16	14	11,5	10	7
8	27,6	25,6	23,2	23	22	16	14	11,4	9,9	8
9			19,2	21,6	19,7	15,8	14	11,3	9,8	9
10			16,2	19,1	17	15,5	13,4	11,2	9,4	10
12			11,9	14,6	12,9	12,8	11,9	11,2	8,9	12
14			9	11,5	9,9	10,2	10,6	10	8,9	14
16				9,2	7,7	8,1	9,3	8,2	8	16
18					6,1	6,4	7,9	6,6	6,5	18
20					4,8	5,1	6,5	5,3	5,2	20
22					3,7	4	5,5	4,2	4,1	22
24						3,2	4,6	3,3	3,3	24
26						2,6	3,9	2,7	2,7	26
28						2,1	3,3	2,3	2,2	28
30								1,9	1,8	30
32								1,5	1,5	32
34								1,2	1,2	34
36								0,9	0,9	36
38								0,6	0,6	38
I	0		93	0	93	93	0	93	100	I
II	0		0	37	37	62	93	93	100	II
III	0		0	37	37	62	93	93	100	III
IV	0		0	37	37	62	93	93	100	IV

" nach hinten / over rear / en arrière.

TAB 67047



11,3 m - 42 m



360°



9 t

85%

m	11,3 m		18,4 m	19,8 m	27 m	32,7 m		39,9 m	42 m	m
	"	"								
3	77	66								3
3,5	72	60								3,5
4	66	55								4
4,5	60	51								4,5
5	53	46,5	44			17,6	15,4			5
6	43	39,5	37	25,3	24,2	17,6	15,4	12,7		6
7	35,5	33,5	30,5	25,3	24,2	17,6	15,4	12,7	11	7
8	30,5	28,2	25,4	25,3	24,2	17,4	15,4	12,5	10,9	8
9			21,2	23,8	20,6	17,4	15,4	12,4	10,8	9
10			17,9	21	17,7	17,1	14,7	12,4	10,8	10
12			13,1	16,1	13,6	13,3	13,1	12,3	10,3	12
14			9,9	12,7	10,7	10,6	11,7	10,4	9,8	14
16				10,3	8,5	8,5	10,1	8,5	8,4	16
18					6,7	7	8,5	7	6,9	18
20					5,3	5,6	7,2	5,8	5,7	20
22					4,1	4,4	6	4,6	4,5	22
24						3,5	5	3,6	3,6	24
26						2,9	4,2	3	3	26
28						2,4	3,6	2,5	2,4	28
30								2,1	2	30
32								1,7	1,6	32
34								1,3	1,3	34
36								1	1	36
38								0,7	0,7	38
I	0		93	0	93	93	0	93	100	I
II	0		0	37	37	62	93	93	100	II
III	0		0	37	37	62	93	93	100	III
IV	0		0	37	37	62	93	93	100	IV

" nach hinten / over rear / en arrière.

TAB 67067

## Sein größtes Lastmoment ist 270 tm.



11,3 m - 42 m







360°



3 t

75%

 m	11,3 m	18,4 m	19,8 m	27 m	32,7 m		39,9 m	42 m	 m
3	60								3
3,5	54								3,5
4	49,5								4
4,5	44,5								4,5
5	41	38,5							5
6	33	29,9		22	15,5	13			6
7	26,8	23,6	23	22	15,5	13	10		7
8	21,9	19,1	22,3	18,3	15,5	13	10	8,5	8
9		15,8	18,9	15,5	14,8	13	10	8,5	9
10		13,2	16,1	13,2	12,8	13	10	8,5	10
12		9,3	11,8	9,9	9,7	11,4	9,5	8,5	12
14		6,5	9	7,5	7,5	9,2	7,4	7,3	14
16			7,1	5,7	5,8	7,4	5,8	5,7	16
18				4,2	4,4	5,9	4,6	4,5	18
20				3,1	3,3	4,8	3,4	3,3	20
22				2,3	2,5	3,9	2,7	2,6	22
24					1,9	3,2	2	2	24
26					1,4	2,6	1,5	1,5	26
28					0,9	2,2	1,1	1,1	28
30							0,8	0,7	30
 I	0	93	0	93	93	0	93	100	I
II	0	0	37	37	62	93	93	100	II
III	0	0	37	37	62	93	93	100	III
% IV	0	0	37	37	62	93	93	100	IV 

TAB 67099



11,3 m - 42 m

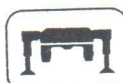





360°



3 t

85%

 m	11,3 m	18,4 m	19,8 m	27 m	32,7 m		39,9 m	42 m	 m
3	65								3
3,5	60								3,5
4	54								4
4,5	49								4,5
5	45	42							5
6	36,5	31,5	25,3	24,2	17,1	14,3			6
7	29,5	24,6	25,3	23,3	17,1	14,3	11		7
8	24,1	19,9	23,2	19,2	17,1	14,3	11	9,4	8
9		16,4	19,6	16,2	15,6	14,3	11	9,4	9
10		13,7	16,8	13,8	13,4	14,3	11	9,4	10
12		9,9	12,8	10,3	10,2	11,9	10	9,4	12
14		7,2	10,2	7,8	7,8	9,5	7,8	7,6	14
16			8	6	6,1	7,7	6,1	6	16
18				4,6	4,7	6,3	4,9	4,8	18
20				3,4	3,7	5,2	3,9	3,8	20
22				2,5	2,8	4,3	3	3	22
24					2,1	3,4	2,4	2,3	24
26					1,6	2,9	1,8	1,8	26
28					1	2,4	1,3	1,3	28
30							0,9	0,9	30
 I	0	93	0	93	93	0	93	100	I
II	0	0	37	37	62	93	93	100	II
III	0	0	37	37	62	93	93	100	III
% IV	0	0	37	37	62	93	93	100	IV 

TAB 67111

**Its maximum load moment is 270 tm.**

		11,3 m				19,8 m					
		9 t	3 t	9 t	3 t	9 t	3 t	9 t	3 t	m	
3		16,8	16,1	11	10,2	15,9	15,3	10,6	9,9	3	3,5
3,5		14,9	14,2	9,5	8,8	14,3	13,7	9,4	8,8	4	4
4		13,3	12,6	8,3	7,7	12,9	12,4	8,4	7,8	4,5	4,5
4,5		11,9	11,3	7,3	6,7	11,7	11,2	7,5	6,9	5	5
5		10,7	10,1	6,4	5,8	11,7	9,3	6	5,5	6	6
6		8,7	8,2	4,9	4,4	9,8	7,8	4,9	4,4	7	7
7		7,1	6,7	3,7	3,3	8,3	6,6	3,9	3,5	8	8
8		5,9	5,5	2,8	2,4	7	5,6	3,2	2,8	9	9
9						6	4,8	2,5	2,2	10	10
10						5,1	4,8	2,5	2,2	12	12
12						3,7	3,5	1,5	1,2	14	14
14						2,7	2,5	0,7		16	16
16						1,9	1,7				
I				0				0		I	
II				0				37		II	
III				0				37		III	
IV				0				37		IV	
% IV				0						%	

TAB 67059 / 67061

nach hinten / over rear / sur arrière

○ Reifengröße / tyre size / dimensions de pneumatiques: 16.00 R 25.

● Reifengröße / tyre size / dimensions de pneumatiques: 14.00 R 25.

Max. Fahrgeschwindigkeit für das Verfahren von Lasten in Längsrichtung zum Kran: 1 km/h (siehe Bedienungsanleitung).

Max. speed for travel with suspended load in longitudinal direction of crane: 1 km/h (see operating instructions).

Vitesse de déplacement maxi. pour la translation avec charge en sens longitudinal par rapport à la grue: 1 km/h (voir manuel d'instructions).

## Anmerkungen zu den Traglasttabellen.

- Die angegebenen Traglasten überschreiten nicht 75 % bzw. 85 % der Kipplast.
- Für die Kranberechnungen gelten die DIN-Vorschriften lt. neuem Gesetz gemäß Bundesarbeitsblatt vom 2/85: Die Traglasten 75 % (Standicherheit) entsprechen DIN 15019, Teil 2. Für die Stahltragwerke gilt DIN 15018, Teil 3. Die bauliche Ausbildung des Krans entspricht DIN 15018, Teil 2 sowie der F. E. M.
- Bei 75 % Kipplastaussnutzung wurde Windstärke 7 = 125 N/m<sup>2</sup> berücksichtigt. Der Kranbetrieb ist in Abhängigkeit von der Auslegerlänge zwischen Windstärke 5 und 7 zulässig.
- Die Traglasten sind in Tonnen angegeben.
- Das Gewicht des Lasthakens bzw. der Hakenflasche ist von den Traglasten abzuziehen.
- Die Ausladungen sind von Mitte Drehkranz gemessen.
- Die Traglasten für den Teleskopausleger gelten nur bei demontierter Klappspitze.
- Traglaständerungen vorbehalten.
- Die Angabe des max. Lastmomentes bezieht sich auf die Traglast 85 % der Kipplastaussnutzung.

## Remarks referring to load charts.

- The tabulated lifting capacities do not exceed 75 % or 85 % of the tipping load.
- When calculating crane stresses and loads, German Industrial Standards (DIN) are applicable, in conformity with new German legislation (published 2/85): the 75 % lifting capacities (stability margin) are as laid down in DIN 15019, part 2. The crane's structural steelwork is in accordance with DIN 15018, part 3. Design and construction of the crane comply with DIN 15018, part 2, and with F. E. M. regulations.
- The 75 % overturning limit values take into account wind force 7 = 125 N/m<sup>2</sup>. Depending on jib length, crane operation may be permissible at wind speeds of between force 5 and 7.
- Lifting capacities are given in metric tons.
- The weight of the hook blocks and hooks must be deducted from the lifting capacities.
- Working radii are measured from the slewing centreline.
- The lifting capacities given for the telescopic boom only apply if the folding jib is taken off.
- Lifting capacities are subject to modifications.
- The maximum load moment quoted is at 85 % of the overturning load limit.

## Remarques relatives aux tableaux des charges.

- Les forces de levage indiquées ne dépassent pas 75 % ou 85 % de la charge de basculement.
- Conformément au nouveau texte de loi paru au bulletin fédéral de février 1985, les normes DIN ci-après sont appliquées pour les calculs relatifs à la grue: charges à 75 % suivant les prescriptions de la norme DIN 15019, 2ème partie. La norme DIN 15018, 3ème partie est appliquée pour les charpentes. La construction de la grue est réalisée conformément à la norme DIN 15018, 2ème partie, et aux règles de la F. E. M.
- A 75 % de la charge de basculement, il a été tenu compte d'un vent de force 7 = 125 N/m<sup>2</sup>. Selon la longueur de la flèche, le travail de la grue est autorisé jusqu'à un vent de force 5 à 7.
- Les forces de levage sont données en tonnes.
- Le poids des moufles et crochets doit être soustrait des charges indiquées.
- Les portées sont calculées à partir de l'axe de rotation.
- Les forces indiquées pour la flèche télescopique s'entendent fléchette dépliée déposée.
- Les forces de levage sont modifiables sans préavis.
- Le couple de charge maxi. indiqué est au plus égal 85 % de la charge de basculement.

# Couple de charge maxi.: 270 tm.



# Hubhöhen. Lifting heights. Hauteurs de levage.

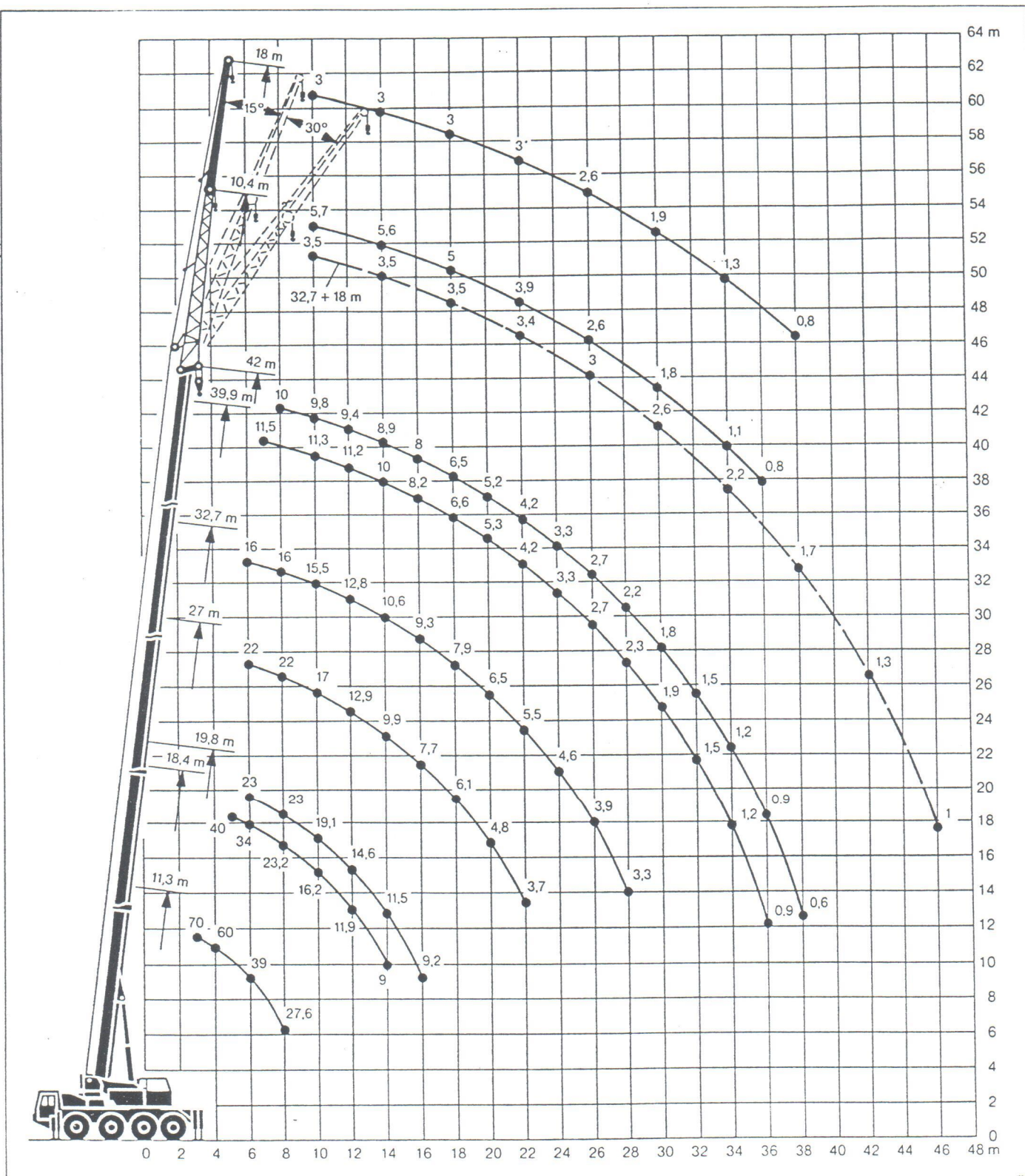



LTM 1070

# Aglasten an der Klappspitze. Lifting capacities at the folding jib. Capacités de levage à la fléchette pliante.



32,7 m - 42 m

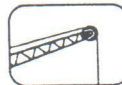

10,4 m - 18 m



360°



9 t

75%

m	35,7 m			39,9 m			42 m			32,7 m			39,9 m			42 m			m
	10,4 m			10,4 m			10,4 m			18 m			18 m			18 m			
	0°	15°	30°	0°	15°	30°	0°	15°	30°	0°	15°	30°	0°	15°	30°	0°	15°	30°	
8	8,2																		8
9	8,2	7		6,5	5,6		5,7	4,5		3,5									9
10	8,2	6,7		6,5	5,5		5,7	4,4		3,5			3,1			3			10
12	8,1	6,2	4,2	6,5	5,2	3,8	5,7	4,2	2,6	3,5	3		3,1	3		3			12
14	7,9	5,7	3,9	6,4	4,9	3,6	5,6	3,8	2,4	3,5	3		3,1	3		3	2,7		14
16	7,6	5,2	3,6	6,2	4,6	3,5	5,5	3,5	2,2	3,5	3	2,4	3,1	3	2,4	3	2,6		16
18	6,2	4,8	3,4	5,9	4,3	3,3	5	3,2	2	3,5	2,9	2,3	3,1	2,9	2,3	3	2,4	1,6	18
20	5	4,4	3,2	4,9	4,1	3,2	4,6	2,9	1,9	3,5	2,8	2,2	3,1	2,8	2,2	3	2,2	1,5	20
22	4	4	3,1	4	3,8	3	3,9	2,7	1,7	3,4	2,6	2,1	3,1	2,6	2,1	3	2,1	1,4	22
24	3,3	3,7	3	3,3	3,6	2,8	3,2	2,5	1,5	3,2	2,5	2	3,1	2,5	2	2,8	1,9	1,3	24
26	2,7	3	2,9	2,7	3	2,7	2,6	2,3	1,4	3	2,4	1,9	2,9	2,4	1,9	2,6	1,7	1,2	26
28	2,2	2,5	2,7	2,3	2,5	2,5	2,2	2,1	1,3	2,8	2,2	1,9	2,4	2,2	1,9	2,3	1,6	1,1	28
30	1,8	2,1	2,3	1,8	2	2,2	1,8	1,9	1,1	2,6	2,1	1,8	2	2,1	1,8	1,9	1,5	1	30
32	1,5	1,7	1,8	1,5	1,7	1,8	1,4	1,6	1	2,5	2	1,8	1,7	2	1,8	1,6	1,4	0,9	32
34	1,2	1,4	1,5	1,2	1,3	1,5	1,1	1,3	0,9	2,2	1,9	1,8	1,4	1,7	1,8	1,3	1,3	0,8	34
36	0,9	1,1	1,2	0,9	1	1,2	0,8	1	0,8	1,9	1,8	1,7	1,1	1,4	1,6	1	1,2	0,7	36
38	0,7	0,8	0,9	0,7	0,8	0,9		0,7	0,7	1,7	1,8	1,7	0,9	1,1	1,3	0,8	1	0,6	38
40					0,6	0,6			0,6	1,5	1,6	1,6		0,9	1		0,8		40
42										1,3	1,4	1,5		0,6	0,8		0,6		42
44										1,1	1,2	1,2			0,6				44
46										1	1								46
I		93			93			100		0				93		100		I	
II		75			93			100		93				93		100		II	
III		75			93			100		93				93		100		III	
IV		75			93			100		93				93		100		IV	

TAB 67051 / 67055 / 67057



32,7 m - 42 m

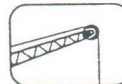

10,4 m - 18 m



360°

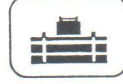

9 t

85%

m	35,7 m			39,9 m			42 m			32,7 m			39,9 m			42 m			m
	10,4 m			10,4 m			10,4 m			18 m			18 m			18 m			
	0°	15°	30°	0°	15°	30°	0°	15°	30°	0°	15°	30°	0°	15°	30°	0°	15°	30°	
8	9																		8
9	9	7,7		7,2	6,2		6,3	5		3,9									9
10	9	7,4		7,2	6		6,3	4,8		3,9			3,4			3,3			10
12	8,9	6,8	4,6	7,2	5,7	4,2	6,3	4,6	2,9	3,9	3,3		3,4	3,3		3,3			12
14	8,7	6,3	4,3	7	5,4	4	6,2	4,2	2,6	3,9	3,3		3,4	3,3		3,3	3		14
16	8,3	5,8	4	6,8	5	3,9	6,1	3,9	2,4	3,9	3,3	2,6	3,4	3,3	2,6	3,3	2,9		16
18	6,9	5,3	3,7	6,5	4,7	3,6	5,5	3,5	2,2	3,9	3,2	2,5	3,4	3,2	2,5	3,3	2,6	1,8	18
20	5,8	4,8	3,5	5,8	4,5	3,5	5,1	3,2	2,1	3,9	3,1	2,4	3,4	3,1	2,4	3,3	2,4	1,7	20
22	4,7	4,4	3,4	4,7	4,2	3,3	4,6	3	1,9	3,7	2,9	2,3	3,4	2,9	2,3	3,3	2,3	1,5	22
24	3,7	4,1	3,3	3,7	4	3,1	3,6	2,8	1,7	3,5	2,8	2,2	3,4	2,8	2,2	3,1	2,1	1,4	24
26	3,1	3,4	3,2	3,1	3,4	3	3	2,5	1,5	3,3	2,6	2,1	3,3	2,6	2,1	2,9	1,9	1,3	26
28	2,5	2,9	3,1	2,6	2,8	2,8	2,5	2,3	1,4	3,1	2,4	2,1	2,8	2,4	2,1	2,6	1,8	1,2	28
30	2,1	2,4	2,6	2,1	2,3	2,5	2	2,1	1,2	2,9	2,3	2	2,3	2,3	2	2,2	1,7	1,1	30
32	1,7	2	2,1	1,7	1,9	2,1	1,6	1,8	1,1	2,7	2,2	2	1,9	2,2	2	1,8	1,5	1	32
34	1,3	1,6	1,7	1,4	1,5	1,7	1,3	1,5	1	2,5	2,1	2	1,6	1,9	2	1,5	1,4	0,9	34
36	1	1,2	1,3	1,1	1,2	1,3	1	1,1	0,9	2,2	2	1,9	1,3	1,6	1,8	1,2	1,3	0,8	36
38	0,8	1	1	0,8	0,9	1	0,7	0,9	0,8	1,9	2	1,9	1	1,3	1,5	0,9	1,2	0,7	38
40					0,7	0,8			0,7	1,7	1,8	1,8	0,8	1	1,2	0,6	0,9		40
42										1,5	1,6	1,7		0,8	0,9		0,7		42
44										1,3	1,4	1,4			0,7				44
46										1,1	1,2								46
I		93			93			100		0				93		100		I	
II		75			93			100		93				93		100		II	
III		75			93			100		93				93		100		III	
IV		75			93			100		93				93		100		IV	

TAB 67069 / 67071 / 67073



32,7 m - 42 m

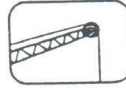

10,4 m - 18 m



360°



3 t

75%

m	35,7 m			39,9 m			42 m			32,7 m			39,9 m			42 m			m
	10,4 m			10,4 m			10,4 m			18 m			18 m			18 m			
	0°	15°	30°	0°	15°	30°	0°	15°	30°	0°	15°	30°	0°	15°	30°	0°	15°	30°	
8	7,9																		8
9	7,9	7		6,2	5,6		5,3	4,5		3,1									9
10	7,9	6,7		6,2	5,5		5,3	4,4		3,1			2,7			2,5			10
12	7,9	6,2	4,2	6,2	5,2	3,8	5,3	4,2	2,6	3,1	3		2,7	2,7		2,5			12
14	6,8	5,7	3,9	6,2	4,9	3,6	5,3	3,8	2,4	3,1	3		2,7	2,7	2,4	2,5	2,5		14
16	5,4	5,2	3,6	5,4	4,6	3,5	5	3,5	2,2	3,1	3	2,4	2,7	2,7	2,4	2,5	2,5		16
18	4,2	4,8	3,4	4,2	4,3	3,3	4	3,2	2	3,1	2,9	2,3	2,7	2,7	2,3	2,5	2,4	1,6	18
20	3,2	3,7	3,2	3,2	3,6	3,2	3,1	2,9	1,9	3,1	2,8	2,2	2,7	2,7	2,2	2,5	2,2	1,5	20
22	2,5	2,9	3,1	2,5	2,8	3	2,4	2,7	1,7	3,1	2,6	2,1	2,7	2,6	2,1	2,5	2,1	1,4	22
24	1,9	2,3	2,5	1,9	2,2	2,5	1,8	2,1	1,5	3,1	2,5	2	2,1	2,5	2	2	1,9	1,3	24
26	1,5	1,8	2	1,5	1,7	1,9	1,4	1,6	1,4	2,6	2,4	1,9	1,7	2,1	1,9	1,6	1,7	1,2	26
28	1,1	1,4	1,6	1,1	1,3	1,5	1	1,2	1,3	2,2	2,2	1,9	1,3	1,7	1,9	1,2	1,6	1,1	28
30	0,7	1	1,2		1	1,1		0,9	1	1,8	2,1	1,8	1	1,3	1,7	0,8	1,2	1	30
32		0,7	0,8		0,7	0,8				0,7	1,5	1,8	1,8		1	1,3	0,9	0,9	32
34										1,3	1,5	1,7		0,7			0,6	0,8	34
36										1	1,2	1,4			0,7			0,6	36
38										0,8	1	1,1							38
40										0,7	0,8	0,9							40
42										0,5	0,6	0,7							42
44												0,5							44
I		93			93			100			0			93		100		I	
II		75			93			100			93			93		100		II	
III		75			93			100			93			93		100		III	
IV		75			93			100			93			93		100		IV	

TAB 67104 / 67105 / 67106



32,7 m - 42 m

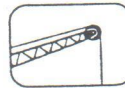

10,4 m - 18 m



360°



3 t

85%

m	35,7 m			39,9 m			42 m			32,7 m			39,9 m			42 m			m
	10,4 m			10,4 m			10,4 m			18 m			18 m			18 m			
	0°	15°	30°	0°	15°	30°	0°	15°	30°	0°	15°	30°	0°	15°	30°	0°	15°	30°	
8	8,7																		8
9	8,7	7,7		6,8	6,2		5,8	5		3,4									9
10	8,7	7,4		6,8	6		5,8	4,8		3,4			3			2,8			10
12	8,7	6,8	4,6	6,8	5,7	4,2	5,8	4,6	2,9	3,4	3,3		3	3		2,8			12
14	7,6	6,3	4,3	6,8	5,4	4	5,8	4,2	2,6	3,4	3,3		3	3		2,8	2,8		14
16	6	5,8	4	6,1	5	3,9	5,7	3,9	2,4	3,4	3,3	2,6	3	3	2,6	2,8	2,8		16
18	4,8	5,3	3,7	4,9	4,7	3,6	4,7	3,5	2,2	3,4	3,2	2,5	3	3	2,5	2,8	2,6	1,8	18
20	3,8	4,5	3,5	3,9	4,4	3,5	3,8	3,2	2,1	3,4	3,1	2,4	3	3	2,4	2,8	2,4	1,7	20
22	3,1	3,6	3,4	3,1	3,5	3,3	3	3	1,9	3,4	2,9	2,3	3	2,9	2,3	2,8	2,3	1,5	22
24	2,4	2,9	3,2	2,5	2,8	3,1	2,4	2,7	1,7	3,4	2,8	2,2	2,7	2,8	2,2	2,6	2,1	1,4	24
26	1,8	2,3	2,5	1,9	2,2	2,5	1,8	2,1	1,5	3,2	2,6	2,1	2,2	2,6	2,1	2,1	1,9	1,3	26
28	1,4	1,8	2	1,5	1,7	2	1,4	1,6	1,4	2,7	2,4	2,1	1,7	2,2	2,1	1,6	1,8	1,2	28
30	1	1,3	1,5		1,3	1,5		1,2	1,2	2,3	2,3	2	1,3	1,8	2	1,2	1,7	1,1	30
32		0,9	1,1		0,9	1,1				1,9	2,2	2		1,4	1,7	1,3	1	1	32
34										1,6	1,9	2		1	1,3		0,9	0,9	34
36										1,3	1,5	1,7			1		0,8		36
38										1,1	1,3	1,4							38
40										0,9	1	1,2							40
42										0,6	0,8	0,9							42
44												0,6							44
I		93			93			100			0			93		100		I	
II		75			93			100			93			93		100		II	
III		75			93			100			93			93		100		III	
IV		75			93			100			93			93		100		IV	

TAB 67112 / 67113 / 67114



Maße.  
Dimensions.  
Encombrement.

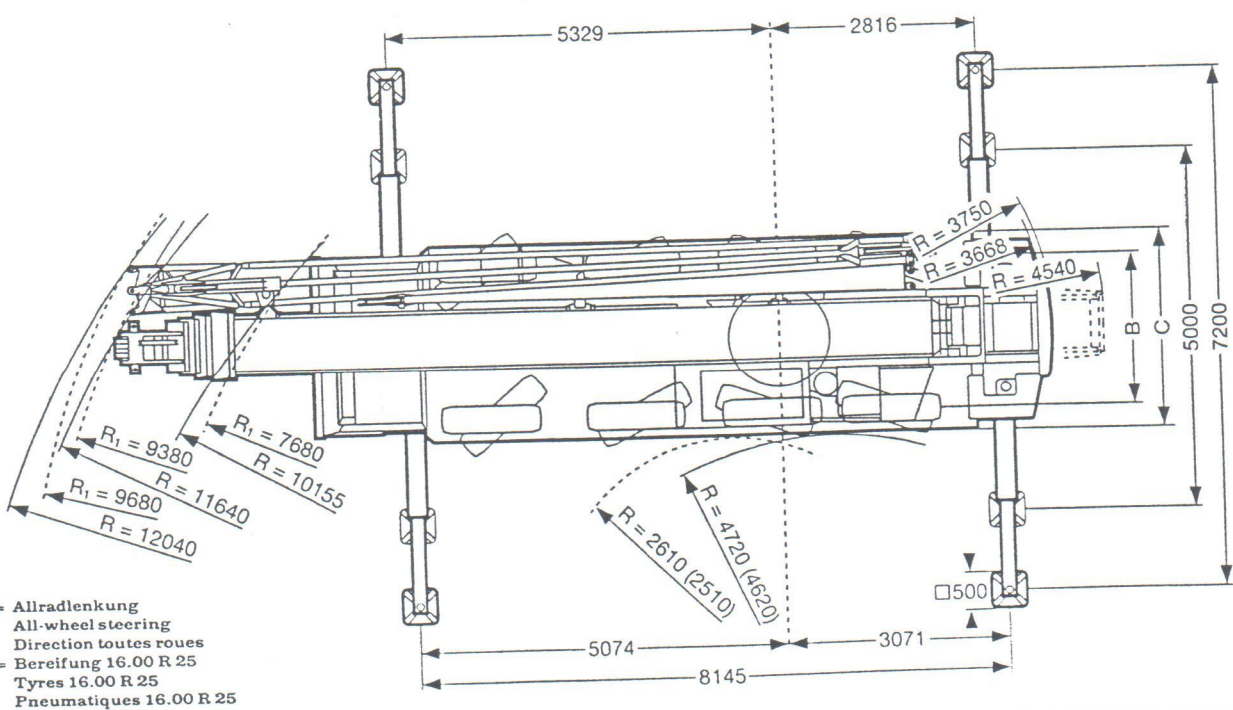
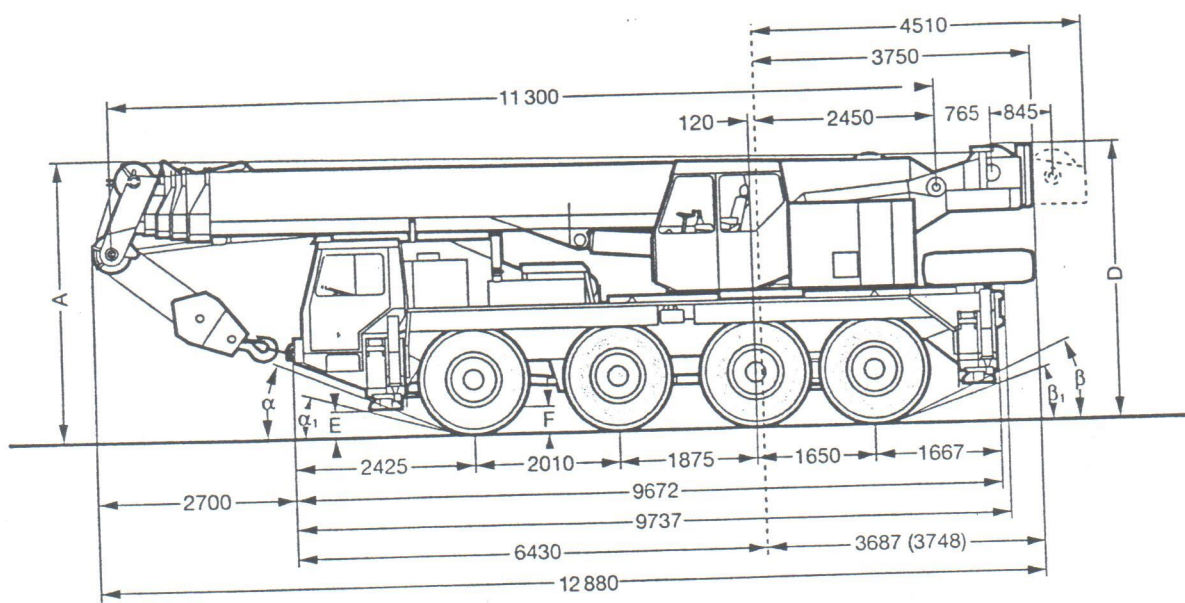

$R_1$  = Allradlenkung  
All-wheel steering  
Direction toutes roues  
( ) = Bereifung 16.00 R 25  
Tyres 16.00 R 25  
Pneumatiques 16.00 R 25

Logo	Maße / Dimensions / Encombrement mm										
	A	A 100 mm*	B	C	D	E	F	$\alpha$	$\alpha_1$	$\beta$	$\beta_1$
14.00 R 25	3850	3750	2117	2500	3660	280	410	20°	13°	22°	17°
16.00 R 25	3900	3800	2267	2700	3710	330	460	23°	16°	25°	19°

\* abgesenkt / lowered / abaissé





# Gewichte. Weights. Poids.



Achse Axle Essieu	1	2	3	4	Gesamtgewicht t Total weight (metric tons) Poids total t
t	12	12	12	12	48 <sup>1)</sup>
t	13,5	13,5	13,5	13,5	54 <sup>2)</sup>

<sup>1)</sup> mit 3 t Ballast und Klappspitze / with 3 t counterweight and folding jib / avec contrepoids 3 t et fléchette pliante  
<sup>2)</sup> mit 9 t Ballast und Klappspitze / with 9 t counterweight and folding jib / avec contrepoids 9 t et fléchette pliante



Traglast t Load (metric tons) Forces de levage t	Rollen No. of sheaves Poulies	Stränge No. of lines Brins	Gewicht kg Weight kg Poids kg
70	5	10	880
50	3	7	522
22	1	3	450
7,5	-	1	190

# Die Geschwindigkeiten. Working speeds. Vitesses.



	1	2	3	4	5	6	R1	R2	1	2	3	4	5	6	R1	R2	
	7,5	11,5	17,5	27	45	70	7,5	17,5	8	13	19	30	50	75	8	19	30 %
	4,4	6,5	10	15,5	26	40	4,4	10	4,7	7,5	11	16,5	28	43,5	4,7	10	55 %
	14.00 R 25								16.00 R 25								-



Antriebe Drive Mécanismes	stufenlos infinitely variable en continu	Seil Ø / Seillänge Rope diameter / Rope length Diamètre du câble / Longueur du câble	Max. Seilzug Max. single line pull Effort au brin maxi.
	0 - 125 m/min für einfachen Strang m/min single line m/mn au brin simple	21 mm / 165 m	74 kN
	0 - 125 m/min für einfachen Strang m/min single line m/mn au brin simple	21 mm / 165 m	74 kN
	0 - 2,0 min <sup>-1</sup>		
	ca. 30 s bis 83° Auslegerstellung approx. 30 seconds to reach 83° boom angle env. 30 s jusqu'à 83°		
	ca. 90 s für Auslegerlänge 11,3 m - 42 m approx. 90 seconds for boom extension from 11,3 m - 42 m env. 90 s pour passer de 11,3 m - 42 m		



## Kranfahrgestell.

LTM 1070

Motor:	Eigengefertigte, verwindungssteife Kastenkonstruktion aus hochfestem Feinkorn-Baustahl.
Abstützungen:	4-Punkt-Abstützung, horizontal und vertikal vollhydraulisch ausschiebbar.
Motor:	8-Zylinder-Diesel, Fabrikat Daimler-Benz, Typ OM 442 A, wassergekühlt, Leistung nach DIN 260 kW (354 PS) bei 2100 min <sup>-1</sup> , max. Drehmoment 1600 Nm bei 1000 - 1500 min <sup>-1</sup> .
Getriebe:	Lastschalt-Wendegetriebe mit Drehmomentwandler und Lock-up-Kupplung. 6 Vorwärts- und 2 Rückwärtsgänge. Verteilergetriebe mit Geländestufe.
Achsen:	Alle 4 Achsen gefedert. Alle Achsen gelenkt. Achsen 1 bis 4 sind Planetenachsen mit Differentialsperren.
Federung:	Alle Achsen sind hydropneumatisch gefedert und hydraulisch blockierbar.
Bereifung:	8fach. Reifengröße: 14.00 R 25.
Lenkung:	Hydrolenkung mit 2-Kreisanlage. Bedienung mechanisch aus dem Fahrerhaus, hydrostatisch aus der Krankabine. Reservelenkpumpe.
Bremsen:	Betriebsbremse: Allrad-Servo-Druckluftbremse, 2-Kreisanlage. Telma-Wirbelstrombremse (verschleißlose Dauerbremse). Handbremse: Federspeicher auf die Räder der 2., 3. und 4. Achse wirkend.
Fahrerhaus:	Großräumige Kabine in Stahlblechausführung, gummielastisch aufgehängt, Sicherheitsverglasung, Kontrollinstrumente.
Elektr. Anlage:	24 Volt Gleichstrom, 2 Batterien, Beleuchtung nach StVZO.



## Der Kranoberwagen.

Rahmen:	Eigengefertigte, verwindungssteife Schweißkonstruktion aus hochfestem Feinkorn-Baustahl. Als Verbindungselement zum Kranfahrgestell dient eine 3reihige Rollendrehverbindung, die unbegrenztes Drehen ermöglicht.
Kranmotor:	6-Zylinder-Diesel, Fabrikat Daimler-Benz, Typ OM 366 A, wassergekühlt, Leistung nach DIN 115 kW (156 PS) bei 2100 min <sup>-1</sup> , max. Drehmoment 560 Nm bei 1400 min <sup>-1</sup> . Kraftstoffbehälter: 510 l.
Kranantrieb:	Diesel-hydraulisch mit 1 Axialkolben-Doppelpumpe mit automatischer Leistungsregelung, 1 Zahnrad-Doppelpumpe, offene, geregelte Ölkreisläufe.
Steuerung:	Zwei 4fach Handsteuerhebel, selbstzentrierend.
Hubwerk:	Axialkolben-Konstantmotor, Hubwerkstrommel mit eingebautem Planetengetriebe und federbelasteter Haltebremse.
Wippwerk:	1 Differentialzylinder mit Sicherheitsrückschlagventil.
Drehwerk:	Axialkolben-Konstantmotor, Planetengetriebe, federbelastete Haltebremse.
Kranfahrer kabine:	Stahlblechausführung, voll verzinkt, mit Sicherheitsverglasung, Heizung, Bedienungs- und Kontrollinstrumente.
Sicherheitseinrichtungen:	LICCON-Überlastanlage, Hubendbegrenzung, Sicherheitsventile gegen Rohr- und Schlauchbrüche.
Teleskopausleger:	1 Anlenkstück und 4 Teleskopteile, hydraulisch unter Last teleskopierbar. Teleskopteil 1 hydraulisch unabhängig ausschiebbar, Teleskopteile 2, 3 und 4 synchron ausschiebbar. Auslegerlänge: 11,3 m - 42 m.
Elektr. Anlage:	24 Volt Gleichstrom, 2 Batterien.

## Die Zusatzausrüstung.

Klappspitze:	10,4 m - 18 m lang, unter 0°, 15° oder 30° zum Teleskopausleger anbaubar.
2. Hubwerk:	Für den 2-Hakenbetrieb oder bei Betrieb mit Klappspitze, wenn Haupthubseil eingesichert bleiben soll.
Bereifung:	8fach. Reifengröße: 16.00 R 25.

Weitere Zusatzausrüstung auf Anfrage.



## Crane carrier.

LTM 1070

Frame:	Liebherr designed and manufactured, box type, torsion resistant, all-welded construction made of high-tensile structural steel.
Outriggers:	4-point support, all-hydraulic horizontal and vertical operation.
Engine:	8 cylinder, watercooled Daimler-Benz Diesel, type OM 442 A, 260 kW (354 hp) at 2100 min <sup>-1</sup> acc. to DIN, max. torque 1600 Nm at 1000 to 1500 min <sup>-1</sup> .
Transmission:	Powershift gear with torque converter and lock up, 6 forward and 2 reverse speeds. Transfer case with off-road range.
Axles:	All axles steered. Axles 1 to 4 with planetary gears and differential locks.
Suspension:	All axles with hydropneumatic suspension and hydraulic locking facility.
Tyres:	8 tyres. Tyre size: 14.00 R 25.
Steering:	Hydraulic power steering with dual circuit hydraulic system, mechanical from lower cab, hydrostatic from crane cab. Stand-by steering pump.
Brakes:	Service brake: Dual circuit, servo-air brake, acting on all wheels. TELMA type eddy current brake (wear resisting retarder). Hand brake: by spring action on all wheels of axles 2, 3 and 4.
Driver's cab:	Spacious all-steel cab on resilient mountings, safety glass windows and full range of instruments.
Electrical system:	24 V DC, 2 batteries, lighting according to countries' regulations.

## Crane superstructure.

Frame:	Liebherr-made, torsion-resistant, welded construction made of high-tensile structural steel. Connection to truck chassis by triple roller slewing ring, designed for 360° continuous rotation.
Crane engine:	6 cylinder, watercooled Daimler-Benz Diesel, type OM 366 A, 115 kW (156 hp) at 2100 min <sup>-1</sup> acc. to DIN, max. torque 560 Nm at 1400 min <sup>-1</sup> . Fuel tank capacity: 510 ltrs.
Crane drive:	Diesel-hydraulic, with 1 duplex axial-piston pump with automatic output control, 1 duplex gear-type pump, open regulated hydraulic circuits.
Crane control:	By 2 control levers (joy stick type).
Hoist gear:	Axial piston fixed displacement motor, hoist drum with integrated planetary gear and spring loaded static brake.
Luffing gear:	1 differential hydraulic ram with safety check valve.
Slewing gear:	Axial piston fixed displacement motor, planetary gear, spring loaded static brake.
Crane cab:	All-steel construction fully galvanized, safety glazing, heater, controls and instruments.
Safety devices:	LICCON safe load indicator, hoist limit switch, safety valves against rupture of pipe and hoses.
Telescopic boom:	1 base section and 4 telescopic sections, hydraulically extendable under load. Section 1 extendable independently, sections 2, 3 and 4 extendable synchronously. Boom length: 11,3 m to 42 m.
Electrical system:	24 V DC, 2 batteries.

## Complementary equipment.

Folding jib:	10,4 m to 18 m long, for mounting on telescopic boom at 0°, 15° or 30°.
2nd hoist gear:	For two-hook operation, or with folding jib in case main hoist shall remain reeved.
Tyres:	8 tyres. Tyre size: 16.00 R 25.

Other items of equipment available on request.



## Châssis porteur.

- AS:** Fabrication Liebherr, construction en caisson indéformable, en acier grain fin à haute résistance.
- Manipulateurs:** Calage en 4 points, à télescopage horizontal et vérinage vertical entièrement hydrauliques.
- Moteur:** Diesel, Daimler-Benz, type OM 442 A, à 8 cylindres, refroidissement par eau, puissance 260 kW (354 ch) à 2100 min<sup>-1</sup> selon DIN, couple maxi. 1600 Nm à 1000 à 1500 min<sup>-1</sup>.
- Boîte:** Boîte de vitesse et d'inversion avec convertisseur de couple et «lock up», 6 rapports AV et 2 AR. Boîte transfert avec rapport tout terrain.
- Essieux:** Tous essieux directeurs. Essieux 1 à 4 à train planétaire à blocage de différentiel.
- Suspension:** Tous les essieux à suspension hydropneumatique et blocables hydrauliquement.
- Pneumatiques:** 8 pneumatiques. Dimensions des pneumatiques: 14.00 R 25.
- Direction:** Direction hydraulique à deux circuits, commande mécanique depuis la cabine de conduite, hydrostatique depuis la cabine du grutier. Pompe de direction auxiliaire.
- Freins:** Frein de service: Servofrein pneumatique à 2 circuits, agissant sur toutes les roues. Ralentisseur électromagnétique TELMA (sans usure). Frein à main: Par cylindres à ressort, agissant sur les roues des essieux 2, 3 et 4.
- Cabine de conduite:** Cabine spacieuse, entièrement en tôle d'acier, à suspension élastique, vitrage de sécurité, éléments de contrôle.
- Installation électrique:** 24 volts continus, 2 batteries, éclairage conforme au code.

## Partie tournante.

- Châssis:** Fabrication Liebherr, construction soudée indéformable en acier à grain fin de haute résistance. Couronne d'orientation à triple rangées de rouleaux entre partie tournante et châssis porteur permettant une rotation continue.
- Moteur:** Diesel, Daimler-Benz, type OM 366 A, à 6 cylindres, refroidissement par eau, puissance 115 kW (156 ch) à 2100 min<sup>-1</sup> selon DIN, couple maxi. 560 Nm à 1400 min<sup>-1</sup>. Capacité réservoir de carburant: 510 ltrs.
- Entraînement de grue:** Diesel-hydraulique, comprenant 1 double pompe à pistons axiaux à régulation de puissance, 1 double pompe à engrenages, circuits hydrauliques ouverts contrôlés.
- Commande:** Par deux manipulateurs (type manche à balai).
- Mécan. de levage:** Moteur hydraulique à cylindrée constante, treuil à réducteur planétaire incorporé et frein d'arrêt à ressort.
- Mécan. de relevage:** Vérin hydraulique différentiel avec soupape de retenue.
- Mécan. d'orientation:** Moteur hydraulique à cylindrée constante, réducteur planétaire, frein d'arrêt à ressort.
- Cabine du grutier:** Entièrement en tôle d'acier avec vitrage de sécurité, chauffage, organes de commande et de contrôle.
- Dispositifs de sécurité:** Contrôleur de charge LICCON, fin de course de levage, soupapes de sécurité sur tubes et flexibles contre rupture.
- Flèche télescopique:** 1 élément de base et 4 éléments télescopiques, télescopables hydrauliquement sous charge. 1er élément télescopable individuellement, éléments 2, 3 et 4 à télescopage synchronisé. Longueur de flèche: 11,3 m à 42 m.
- Installation électrique:** 24 volts continus, 2 batteries.

## Equipement optionnel.

- Fléchette pliante:** 10,4 m à 18 m de long, pour montage à la flèche télescopique à 0°, 15° ou 30°.
- 2ème mécan. de levage:** Pour le travail avec 2 crochets ou pour le travail avec fléchette pliante lorsque le câble de levage principal reste mouflé.
- Pneumatiques:** 8 pneumatiques. Dimension des pneumatiques: 16.00 R 25.
- Autres équipements supplémentaires sur demande.

Anderungen vorbehalten. / Subject to modification. / Sous réserve de modifications.

Nehmen Sie Kontakt auf mit  
Please contact

Veuillez prendre contact avec

LIEBHERR-WERK EHINGEN GMBH

D-89582 Ehingen/Donau, Telefon (0 73 91) 5 02-0, Telefax (0 73 91) 5 02-3 99, Telex 7 1 763-0 le d